

**CH P S**

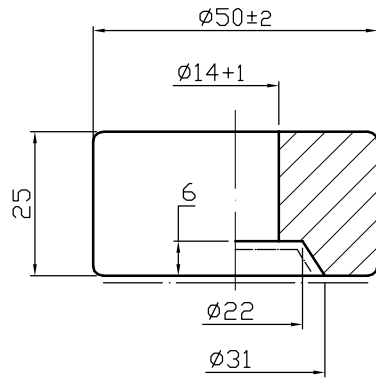

### CHỈ TIÊU KỸ THUẬT

Tiêu chuẩn áp dụng : IEC137-1995

1. Điện áp định mức ( kV) 20
2. Chiều dài đường dò ( mm) ≥ 550
3. Điện áp chịu đựng 50Hz khô( kV) ≥ 75
4. Điện áp chịu đựng 50Hz ướt ( kV) ≥ 55
5. Điện áp chịu xung sét 1.2/50 μs ( kV) ≥ 125
6. Màu men trên sản phẩm Nâu
7. Dấu in trên sản phẩm



**CÔNG TY CỔ PHẦN SỬ KỸ THUẬT  
HOÀNG LIÊN SƠN**

**T L**

**V :**

**N VỊ**

mm

**K.TRA:**

**NGÀY**

06/12/2010

**DUY T:**

**S B I N P 1FA-20KV**

**KÝ HI U: BA 20 /1F(10.100-201) .BH**

**SỐ BẢN VẼ :02.0612.10**